



Die vollelektrische EQS Limousine

Mercedes-Benz



This is for you, world!

Im vollelektrischen EQS verwirklicht sich die wegweisende Synthese aus Luxus und Ganzheitlichkeit. Als erste von Grund auf elektrisch gedachte Limousine von Mercedes-Benz besticht der EQS mit sinnlicher Klarheit im puristisch-eleganten One-Bow-Design und einer coupéhaften Silhouette. Abgerundet wird der athletische Gesamtauftritt durch hochwertige 55,9 cm (22") Leichtmetallräder im 5-Doppelspeichen-Design¹ und futuristische LED-Rückleuchten im 3D-Helix-Design am Heck.



¹Die Verfügbarkeit der dargestellten Ausstattungen, Funktionen, Features und Dienste ist abhängig vom jeweiligen Fahrzeugmodell, der individuellen Konfiguration und dem jeweiligen Markt.



Erster einer neuen Zeit.

Von A nach B nach irgendwo: Der EQS hat eine Reichweite von bis zu 821 Kilometern [WLTP]¹.
Neue Energie bekommen Sie derweil im Handumdrehen: Das Ladesystem des EQS ermöglicht mit
200 kW ein schnelles Aufladen seiner Hochvoltbatterie.

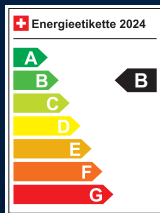

Mercedes-Benz EQS 450+ | 360 PS (265 kW), 19,7 kWh/100 km, Energieeffizienz-Kategorie: B.¹

¹ Die angegebenen Werte wurden nach dem vorgeschriebenen Messverfahren WLTP (Worldwide Harmonized Light-Duty Vehicles Test Procedures) ermittelt. Der Kraftstoffverbrauch und die CO₂-Emissionen eines Pkw hängen nicht nur von der effizienten Kraftstoffausnutzung des Fahrzeugs ab, sondern auch vom Fahrstil und anderen nichttechnischen Faktoren.







Von einem anderen Stern.

Der neue Kühlergrill mit Chromapplikationen und Mercedes-Stern auf der Motorhaube ist ein Bekenntnis zu den höchsten Ansprüchen der Marke. Und nirgendwo präsentiert sich dieses Bekenntnis so eindrucksvoll wie auf der Front des EQS. Hochwertig, prominent und mit grösster Liebe zum Detail verhilft er zum besten ersten Eindruck, den man sich wünschen kann.

D S EQ 5027E



Wendepunkt.

Für ein durchweg souveränes Fahrverhalten sorgt serienmässig die elektromechanische Hinterachslenkung im EQS. Sie beeinflusst das Fahrverhalten auf drei Arten: ein geringerer Wendekreis in der Stadt, mehr Dynamik in Kurven und erhöhte Stabilität bei hohen Geschwindigkeiten. Der serienmässige Lenkwinkel von 4,5 Grad lässt sich dank eines optionalen Over-the-Air-Updates komfortabel auf 10 Grad erhöhen.

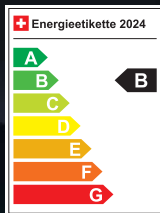

Mercedes-Benz EQS 450+ | 360 PS (265 kW), 19,7 kWh/100 km, Energieeffizienz-Kategorie: B.¹

¹ Die angegebenen Werte wurden nach dem vorgeschriebenen Messverfahren WLTP (Worldwide Harmonized Light-Duty Vehicles Test Procedures) ermittelt. Der Kraftstoffverbrauch und die CO₂-Emissionen eines Pkw hängen nicht nur von der effizienten Kraftstoffausnutzung des Fahrzeugs ab, sondern auch vom Fahrstil und anderen nichttechnischen Faktoren.



Luxus-Update.

Auch in der Interieur-Gestaltung bleibt der EQS konsequent visionär. Der MBUX Hyperscreen mit seinen drei Displays hinter einer geschwungenen Echtglasfläche ist das digitale Herz im hochwertigen Innenraum des EQS. Ein Head-up-Display¹ mit Augmented Reality verbessert Sicherheit und Komfort gleichermaßen. Und dank unkomplizierter Over-the-Air-Updates können Sie optionale Funktionen später aktivieren oder sogar neu bestellen, zum Beispiel spezielle Fahrprogramme wie den Teenage Drive Mode.

¹ Die Verfügbarkeit der dargestellten Ausstattungen, Funktionen, Features und Dienste ist abhängig vom jeweiligen Fahrzeugmodell, der individuellen Konfiguration und dem jeweiligen Markt.





Wahre Athletik kommt von innen.

Schon auf den ersten Blick verspricht das AMG Line Interieur¹ des EQS grösstmögliche Dynamik durch intuitive Bedienbarkeit. Die Sportsitze, das Sportlenkrad mit perforiertem Leder und galvanisierten Schaltpaddles sowie exklusive AMG Materialien sorgen für begeisternde Fahrfreude schon vor dem Drücken der Start-Taste.

¹Die Verfügbarkeit der dargestellten Ausstattungen, Funktionen, Features und Dienste ist abhängig vom jeweiligen Fahrzeugmodell, der individuellen Konfiguration und dem jeweiligen Markt.

Sogar die Innenraumluft ist von höchster Qualität.

Auch die Luftqualität im Innenraum wurde bei der Entwicklung des EQS weiter optimiert. Der HEPA-Feinstaubfilter (High Efficiency Particulate Air)¹ kann die einströmende Luft mit einer Filterleistung von bis zu 99,65 % von kleinsten Teilchen wie Pollen und Feinstaubpartikeln reinigen sowie unangenehme Gerüche reduzieren. Resultat ist ein neues Wohlfühlklima dank ENERGIZING AIR CONTROL Plus¹.

¹ Die Verfügbarkeit der dargestellten Ausstattungen, Funktionen, Features und Dienste ist abhängig vom jeweiligen Fahrzeugmodell, der individuellen Konfiguration und dem jeweiligen Markt.

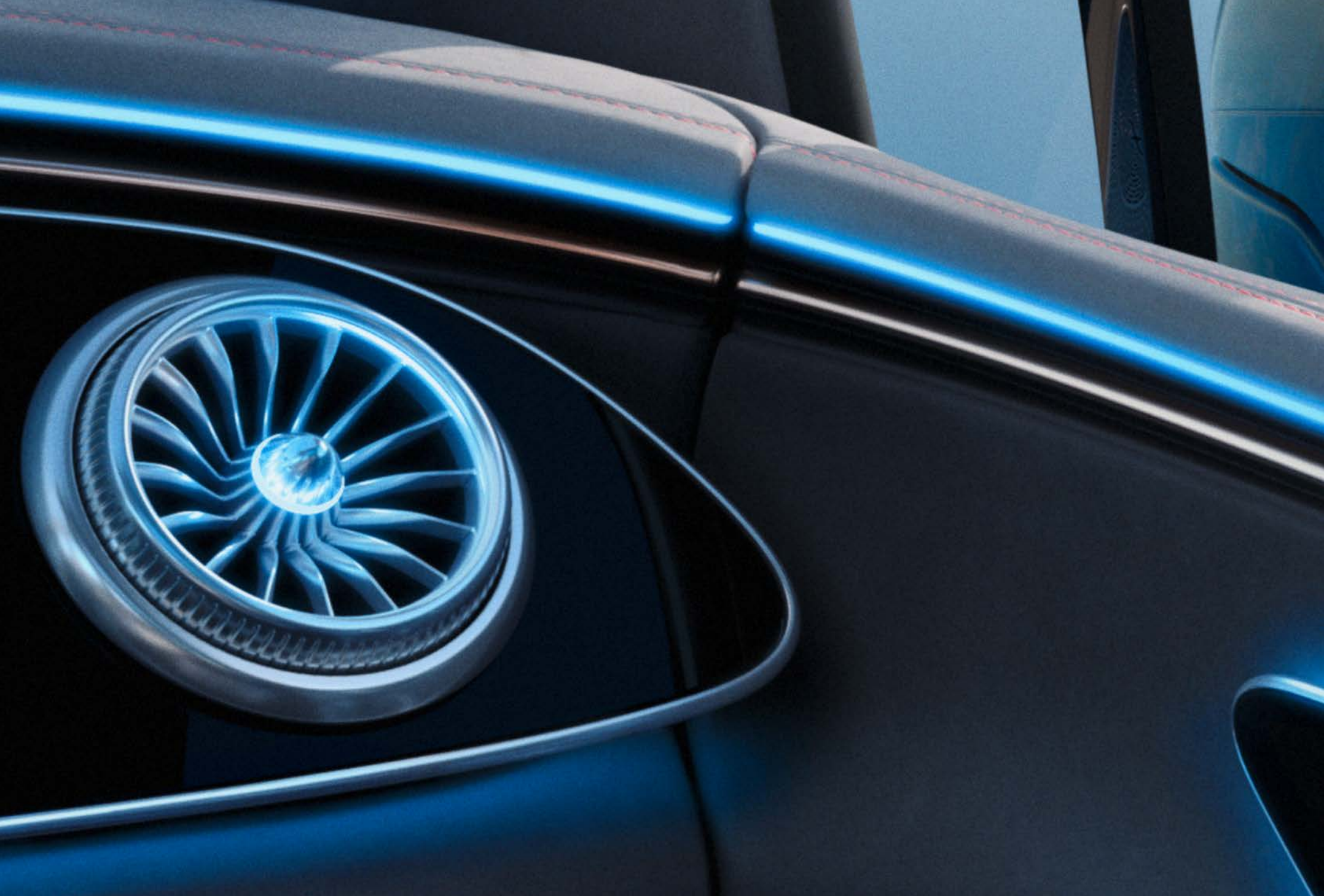



Aktive Ambientebeleuchtung.

Mit der aktiven Ambientebeleuchtung erleben Sie einen Technologiesprung. Sie verbindet Ästhetik mit innovativer Fahrerinformation und erweiterten Funktionen. Dazu verschmelzen umlaufende Lichtbänder und Zierelemente zu einer zusätzlichen Lichtebene, die auch die Fahrassistenzsysteme¹ einbindet und visuell unterstützt.

Innovative Materialien und Zierelemente.

Progressiver Luxus, besonders exklusiv: Mit dem optionalen Leder Exklusiv Nappa-Paket² genießen Sie ein hochklassiges Ambiente. Das geschmackvolle Zusammenspiel aus nevgrauen Komfortsitzen, biscayablauen Elementen und Details in Roségold ist so aufregend wie das elektrische Fahren selbst. Ein Highlight sind die beleuchteten Designgurtschlösser.

¹ Unsere Fahrassistenz- und Sicherheitssysteme sind Hilfsmittel und entbinden Sie nicht von Ihrer Verantwortung als Fahrer. Bitte beachten Sie die Angaben in der Betriebsanleitung und die dort beschriebenen Systemgrenzen.

² Die Verfügbarkeit der dargestellten Ausstattungen, Funktionen, Features und Dienste ist abhängig vom jeweiligen Fahrzeugmodell, der individuellen Konfiguration und dem jeweiligen Markt.



Sitzkomfort-Paket Fond Plus.

Verwandeln Sie Ihren Fond in eine First Class Lounge mit Multikontursitzen in einem einzigartigen, luxuriösen Design und Designer-Sitzgurtschlössern. Die Sitzheizung Plus sowie die Nacken- und Schulterheizung spenden wohlige Wärme, lösen Verspannungen besonders sanft und steigern die Behaglichkeit.¹



MBUX High-End Fond-Entertainment.

Lassen Sie sich erstklassig unterhalten: Entertainment über zwei hochauflösende, vollintegrierte 29,5 cm (11,6") Displays. Damit haben Sie auch im Fond das volle MBUX Erlebnis mit direktem Zugriff auf Fahrzeugfunktionen. Die Bedienung erfolgt per Touch- oder Spracheingabe.¹

¹ Die Verfügbarkeit der dargestellten Ausstattungen, Funktionen, Features und Dienste ist abhängig vom jeweiligen Fahrzeugmodell, der individuellen Konfiguration und dem jeweiligen Markt.



Voll elektrisch, voll vernetzt: Der EQS mit Digital Services^{1,2}.

Dank der breiten Auswahl aus den Digital Services mit Remote- und Navigationsdiensten und Mercedes me Charge ist Ihr EQS voll vernetzt. Die Abwicklung an Ladestationen, die Planung der besten Route inkl. Ladestopps, die Vorklimatisierung des Innenraums oder der Schutz persönlicher Daten bei einem Fahrerwechsel –

alles steuern Sie einfach über Ihr Smartphone. Die Navigation mit Electric Intelligence ist auf die Bedürfnisse elektrischen Fahrens abgestimmt und berechnet zum Beispiel die voraussichtlichen Ladekosten für die gesamte Route.

¹Voraussetzung für die Nutzung der Digitalen Extras ist die dauerhafte Akzeptanz der Nutzungsbedingungen für die Digitalen Extras und der Mercedes me ID Nutzungsbedingungen in der jeweils geltenden Fassung, die dauerhafte Kopplung des Fahrzeugs mit dem Mercedes me Benutzerkonto und – soweit zutreffend – die Aktivierung der Digitalen Extras. Nach Ablauf der initialen Laufzeit können die Digitalen Extras kostenpflichtig über den Mercedes me Store verlängert werden, sofern diese dann noch für das entsprechende Fahrzeug angeboten werden. Darüber hinaus können für die Nutzung einiger Digitaler Extras weitere Nutzungsvoraussetzungen oder Einschränkungen wie separate Kundenverträge mit Dritten (z. B. Streaming, Laden, Abschluss eines Datenvertrags über Komfort-Datenvolumen) und ausgewählte Drittanbieterprodukte (z. B. Smartphone, Smartwatch) bestehen oder nur für bestimmte Kundengruppen verfügbar sein. Alternativ muss neben Komfort-Datenvolumen – je nach Generation Ihres Multimediasystems – Datenvolumen per Internet im Auto verfügbar sein oder, sofern möglich, eigenes Datenvolumen via Tethering genutzt werden. Die erstmalige Aktivierung der Dienste ist innerhalb von einem Jahr ab Erstzulassung oder Inbetriebnahme durch den Kunden möglich, je nachdem, was zuerst erfolgt. Informationen zu den personenbezogenen Daten, die für die Nutzung der Digitalen Extras verarbeitet werden, finden Sie in der Datenschutzerklärung von Mercedes me connect. ²Der Kunde muss grundsätzlich einen Ladevertrag mit einem ausgewählten Drittanbieter abschließen.



Der Komfort des EQS beginnt beim Laden.

Über Mercedes me Charge^{1,2} bekommen Sie bequemen Zugang zu öffentlichen Ladesäulen verschiedener Anbieter. Über Landesgrenzen hinweg! Den Ladevorgang starten Sie ganz einfach über MBUX im Fahrzeug. Mit der Mercedes me Charge Ladekarte, über die App oder mit Plug & Charge können Sie sich an ausgewählten Ladestationen direkt über das Ladekabel authentifizieren. Die Abrechnung erfolgt automatisch über die in Ihrem Mercedes me Charge Account hinterlegte Zahlungs-

methode. Aufladen – und weiter geht's. Mercedes me Charge ermöglicht ebenso den Zugang zu den Schnellladestationen des paneuropäischen Schnellladenetzes von IONITY. Unsere Kunden, die eine EQS Limousine kaufen, können darüber hinaus mit «IONITY Unlimited»³ ab Erstaktivierung von Mercedes me Charge ein Jahr lang kostenfrei die Schnellladestationen von IONITY nutzen.

¹Voraussetzung für die Nutzung der Digitalen Extras ist die dauerhafte Akzeptanz der Nutzungsbedingungen für die Digitalen Extras und der Mercedes me ID Nutzungsbedingungen in der jeweils geltenden Fassung, die dauerhafte Kopplung des Fahrzeugs mit dem Mercedes me Benutzerkonto und – soweit zutreffend – die Aktivierung der Digitalen Extras. Nach Ablauf der initialen Laufzeit können die Digitalen Extras kostenpflichtig über den Mercedes me Store verlängert werden, sofern diese dann noch für das entsprechende Fahrzeug angeboten werden. Darüber hinaus können für die Nutzung einiger Digitaler Extras weitere Nutzungsvoraussetzungen oder Einschränkungen wie separate Kundenverträge mit Dritten (z. B. Streaming, Laden, Abschluss eines Datenvertrags über Komfort-Datenvolumen) und ausgewählte Drittanbieterprodukte (z. B. Smartphone, Smartwatch) bestehen oder nur für bestimmte Kundengruppen verfügbar sein. Alternativ muss neben Komfort-Datenvolumen – je nach Generation Ihres Multimediasystems – Datenvolumen per Internet im Auto verfügbar sein oder, sofern möglich, eigenes Datenvolumen via Tethering genutzt werden. Die erstmalige Aktivierung der Dienste ist innerhalb von einem Jahr ab Erstzulassung oder Inbetriebnahme durch den Kunden möglich, je nachdem, was zuerst erfolgt. Informationen zu den personenbezogenen Daten, die für die Nutzung der Digitalen Extras verarbeitet werden, finden Sie in der Datenschutzerklärung von Mercedes me connect. ² Der Kunde muss grundsätzlich einen Ladevertrag mit einem ausgewählten Drittanbieter abschließen. ³ Dieses exklusive Angebot gilt nur für den ersten Nutzer des fahrzeugbezogenen Dienstes Mercedes me Charge. Eventuelle Folgenutzer des Dienstes können den Dienst nicht nutzen. Eventuelle Restlaufzeiten verfallen.

AMG Line.

Zum kraftvollen Styling der AMG Line Exterior zählen die AMG Frontschürze im A-Wing-Design und die Heckschürze in Diffusor-Optik. 20 Zoll grosse AMG Leichtmetallräder unterstreichen bereits im Stand die Athletik Ihres Fahrzeugs. Das Multifunktions-Sportlenkrad in Leder Nappa, unten abgeflacht, perforiert im Griffbereich, steigert das Fahrvergnügen. Sportsitze unterstützen Ihren guten Seitenhalt mit ausgeprägten Seitenwangen. Ziernähte in Rot akzentuieren den gesamten Innenraum.¹



Electric Art Exterior.

Luxus in seiner fortschrittlichsten Form: Mit dem Electric Art Exterior setzen Zierelemente in Chrom rundum elegante Akzente. Zudem verweisen 19-Zoll-Leichtmetallräder bereits im Stand auf die souveränen Fahrleistungen.¹

¹ Die Verfügbarkeit der dargestellten Ausstattungen, Funktionen, Features und Dienste ist abhängig vom jeweiligen Fahrzeugmodell, der individuellen Konfiguration und dem jeweiligen Markt.



Electric Art Interieur.

Das Electric Art Interieur verspricht progressiven Luxus in jeder Hinsicht. Formschöne Komfortsitze mit eleganter Konturbeleuchtung laden ein, hinter dem Multifunktionslenkrad in Leder Nappa Platz zu nehmen. Die Sitzpolsterung in Ledernachbildung ARTICO harmoniert mit Zierelementen in schwarzer Feinstruktur-optik – stimmungsvoll inszeniert durch die Ambientebeleuchtung Plus.

Night-Paket.

Expressive Designelemente in Schwarz und Schwarzchrom werten Ihr Fahrzeug von aussen auf. Dazu gehören die Aussenspiegelgehäuse sowie die Zierleisten vorne und hinten. Getönte Scheiben vervollständigen Ihren sportlich-individuellen Auftritt.¹

¹ Die Verfügbarkeit der dargestellten Ausstattungen, Funktionen, Features und Dienste ist abhängig vom jeweiligen Fahrzeugmodell, der individuellen Konfiguration und dem jeweiligen Markt.



Technische Daten - EQS V297

	EQS 350	EQS 450+	EQS 450 4MATIC	EQS 500 4MATIC	EQS 580 4MATIC	Mercedes-AMG EQS 53 4MATIC+
MODELLNUMMER	297.121	297.123	197.124	197.134	297.144	297.155
MOTOR						
Maximale Reichweite (km)	699	821	798	798	798	627
Maximale Nennleistung (elektrisch) (kW)	215	265	265	330	400	484
Maximale Nennleistung (elektrisch) (PS)	292	360	360	449	544	658
Maximales Drehmoment (Nm)	565	568	800	828	858	950
HV-Batterie - nutzbarer Energiegehalt (kWh)	96	118	118	118	118	118
Max. AC-Ladepazität (kW)	11	11	11	11	11	22
Max. DC-Ladepazität (kW)	200	200	200	200	200	200
AC-Ladezeit 0-100 % (netto) Mode 3 (h) bei 11 kW	10,25	12,25	12,25	12,25	12,25	
DC-Ladezeit 10-80 % in Minuten	32	31	31	31	31	31
FAHRLEISTUNG						
Höchstgeschwindigkeit (km/h)	210	210	210	210	210	220
Beschleunigung 0-100 km/h (s)	6,7	6,2	5,7	4,9	4,4	3,8
VERBRAUCH/EMISSIONSAUSSTOSS						
Verbrauch (kW/100 km)	19,3	19,7	20,8	20,8	20,8	24,1
Benzinäquivalent	2,1	2,2	2,3	2,3	2,3	2,7
CO ₂ -Ausstoss (g/km) gemäss 715/2007/EWG	0	0	0	0	0	0
CO ₂ -Ausstoss aus der Strombereitstellung (g/km)	22	22	24	24	24	28
Energieeffizienz-Kategorie	B	B	B	B	B	C
MASSE/BELADUNG						
Leergewicht in betriebsbereitem Zustand/Nutzlast (kg)	2440-2665	2545-2720	2655-2880	2655-2880	2655-2880	2715-2905
Zulässiges Gesamtgewicht	3035	3110	3205	3205	3205	3225
Maximale Dachlast (kg)	100	100	100	100	100	100
Anhänger gebremst/ungebremst (kg)	750/750**	750/750**	750/750**	750/750**	750/750**	750/750**
Kofferraumvolumen (l)	620-1700	620-1700	620-1700	620-1700	620-1700	620-1700

* AC-Ladezeit 0-100 % (netto) Mode 3 (h) bei 22 kW. ** Nur mit Code 550: Anhängervorrichtung ab Werk.

Der Treibstoff-/Stromnormverbrauch wird nach der Messmethode 715/2007/EWG in der gegenwärtig gültigen Fassung ermittelt. Die angegebenen Werte zu Energieverbrauch und CO₂-Emissionen sind Schweizer Werte. Es handelt sich dabei um Werte, die im WLTP-Messzyklus ermittelt wurden. Je nach Fahrweise, Strassen- und Verkehrsverhältnissen, Umwelteinflüssen und Fahrzeugzustand können sich in der Praxis Verbrauchswerte ergeben, die von den angegebenen Werten abweichen. Die Angaben beziehen sich nicht auf ein einzelnes Fahrzeug und sind nicht Bestandteil des Angebots, sondern dienen allein Vergleichszwecken zwischen verschiedenen Fahrzeugtypen. Damit Energieverbräuche unterschiedlicher Antriebsformen (Benzin, Diesel, Gas, Strom usw.) vergleichbar sind, werden sie zusätzlich als sogenannte Benzinäquivalente (Masseinheit für Energie) ausgewiesen. CO₂ ist das für die Erderwärmung hauptverantwortliche Treibhausgas; die mittlere CO₂-Emission aller (markenübergreifend) angebotenen Fahrzeugtypen beträgt für das Jahr 2024 122 g/km, Zielwert 118 g/km.

Abmessungen.

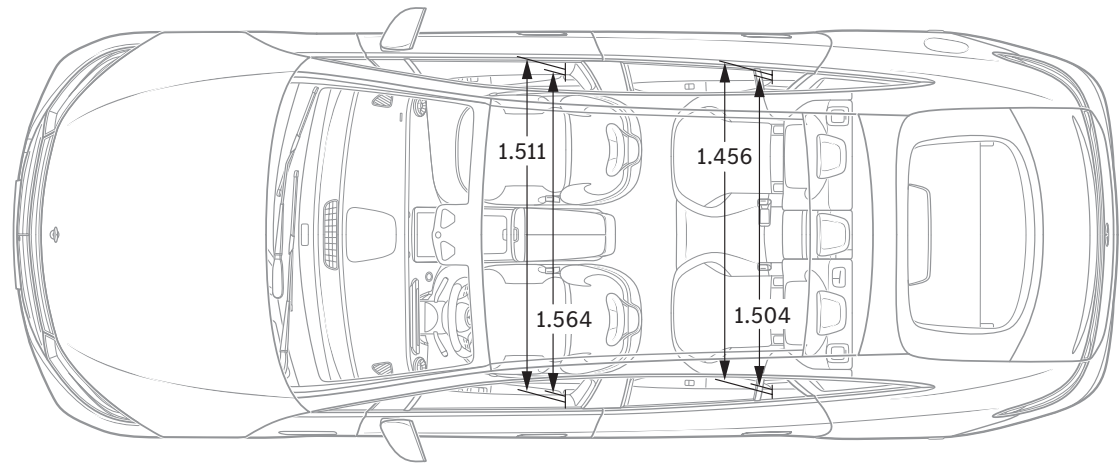
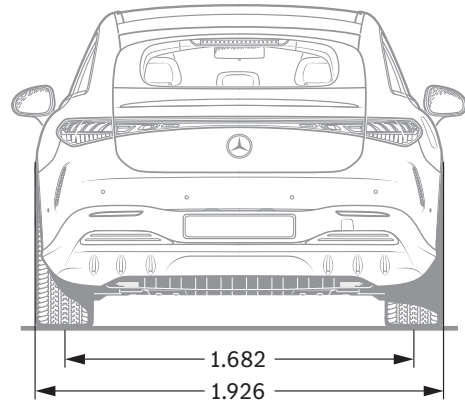
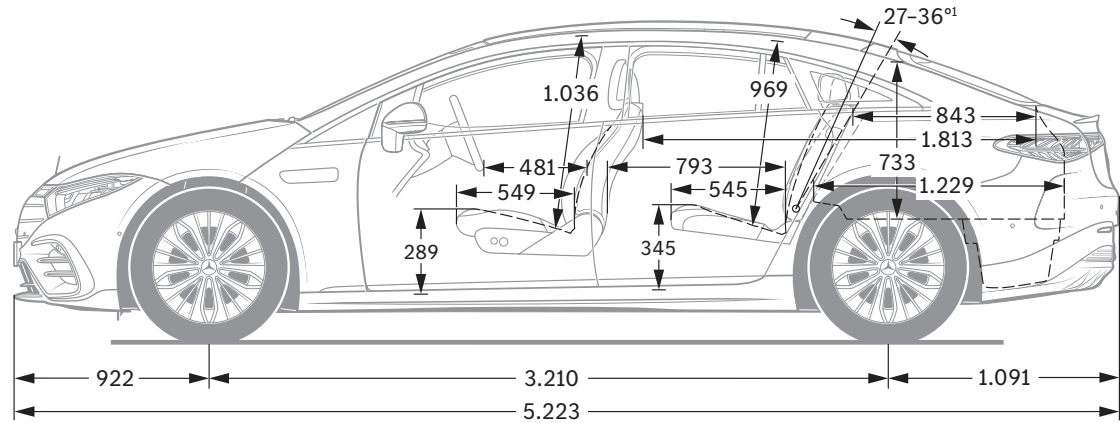
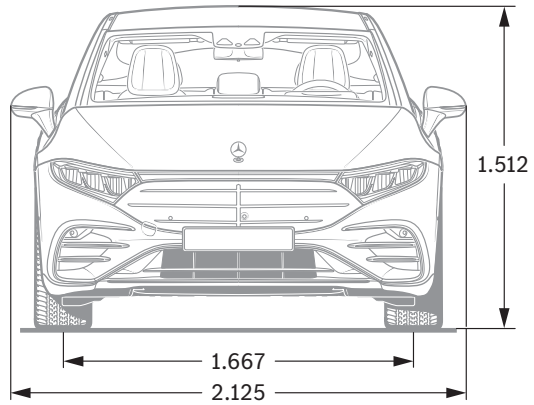

¹ Fondlehe elektrisch verstellbar. Alle Angaben in Millimetern. Die abgebildeten Masse sind Mittelwerte. Sie gelten für Fahrzeuge mit serienmäßiger Ausstattung und in unbeladenem Zustand.

Bitte beachten Sie: Nach Redaktionsschluss (27.03.2024) können sich Änderungen bei Produkten und Leistungen ergeben haben. Konstruktions-, Form- und Farbänderungen sowie Änderungen des Lieferumfangs seitens des Herstellers bleiben während der Lieferzeit vorbehalten, sofern die Änderungen unter Berücksichtigung der Interessen des Verkäufers für den Käufer zumutbar sind. Sofern der Verkäufer oder der Hersteller zur Bezeichnung der Bestellung oder des bestellten Kaufgegenstandes Zeichen oder Nummern gebraucht, können allein hieraus keine Rechte abgeleitet werden. Die Abbildungen können auch Zubehör und Sonder-

ausstattungen enthalten, die nicht zum serienmässigen Lieferumfang gehören. Diese Publikation wird international eingesetzt. Die Angaben zu den gesetzlichen, rechtlichen und steuerlichen Vorschriften und Auswirkungen gelten jedoch nur für die Bundesrepublik Deutschland und entsprechen dem Stand zum Zeitpunkt des Redaktionsschlusses dieser Veröffentlichung. Zum verbindlichen letzten Stand wenden Sie sich bitte an Ihren autorisierten Mercedes-Benz AG Vertriebspartner.

www.mercedes-benz.ch